

# Häberle & Co. GmbH | Anfrage für Schwimmerangebot

## Anfrageformular

**Bitte per Fax an 0621 - 55 26 13**

oder per Post an: Häberle & Co. GmbH, Torfstecherring 10, 67067 Ludwigshafen.

**Titel, Vorname, Name:** \_\_\_\_\_

**Firma:** \_\_\_\_\_

**Adresse:** \_\_\_\_\_

**Telefon:** \_\_\_\_\_

**Fax:** \_\_\_\_\_

**E-Mail:** \_\_\_\_\_

**Wann sind Sie am besten erreichbar (bei Rückfragen)?** \_\_\_\_\_

### Ovalschwimmer mit Kugelböden: Typ 2

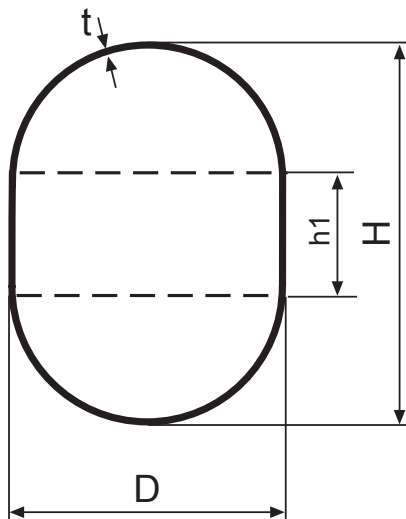

**Durchmesser (D):** von 10mm - 1.200mm

**Höhe (H):** D + beliebig

**Höhe (h1):** beliebig

**Materialstärke (t):** 0,2mm - 4mm

**Metall:** beliebig

**Aufhängung:** beliebig oder mit  
Magnet

**Bitte tragen Sie rechts Ihre Daten ein.**

Haben Sie noch sonstige Informationen für uns?

**Durchmesser (D):** \_\_\_\_\_

**Höhe (H):** \_\_\_\_\_

**Höhe (h1):** \_\_\_\_\_

**Materialstärke (t):** \_\_\_\_\_

**Metall:** \_\_\_\_\_

**Aufhängung:** \_\_\_\_\_

**Stückzahl:** \_\_\_\_\_